

# Grain Lovers

## Brugsvejledning

## Manual valse



**Læs venligst denne brugsvejledning, før du tager din Manuel valse i brug for at beskytte dig selv mod skader og undgå at beskadige apparatet.**

**Vejledning udarbejdet af:**

Hjemmeriet, Nyvangsvej 93, DK-4100 Ringsted, Danmark, Tlf: +45 23244800  
Mail: [Hjemmeriet@Hjemmeriet.com](mailto:Hjemmeriet@Hjemmeriet.com), Web: <https://Hjemmeriet.com>

**Ved spørgsmål eller behov for support: Kontakt salgsstedet**

# Før første brug

Læs venligst denne vejledning omhyggeligt, før du bruger din Manuel valse for første gang for at beskytte dig selv mod skader og undgå at beskadige apparatet.

## Valg af korn

Brug kun rensede korn. Urent korn kan indeholde små sten, der kan beskadige valserullerne.

Valsning af råvarer eller andre ingredienser end dem, der er angivet i denne vejledning, kan beskadige din valse og ugyldiggøre garantien.

## Overvågning

Valsen må kun betjenes af voksne.

## Rensning

Valsen må ikke nedsænkes i vand eller andre væsker. Valsehuset kan rengøres med en fugtig klud. Valserullerne må aldrig komme i kontakt med vand (se også afsnittet „Rengøring“, s. 4).

## Advarsel

Hold altid fingre og andre genstande (såsom skeer eller skruetrækkere) væk fra valserullerne. Undladelse af dette kan forårsage skader (på fingrene) og/eller beskadige valserullerne.

## Komponenter

- A: Tragt
- B: Håndsving
- C: Hus
- D: Stand

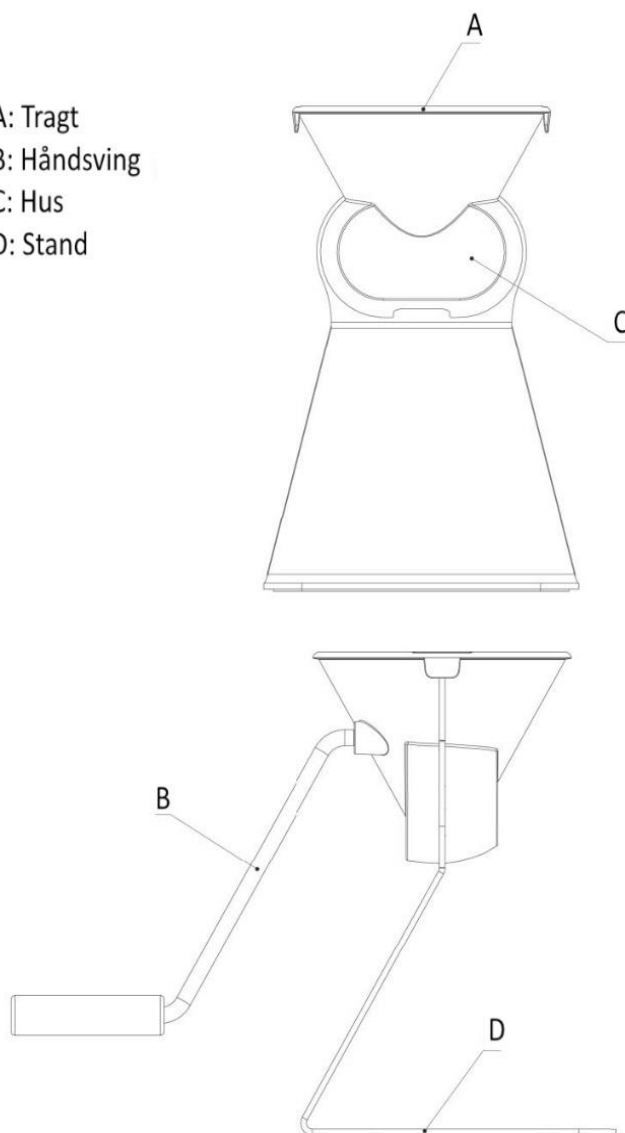

## **KOM GODT I GANG**

### **Før første brug - Følg venligst i rækkefølge**

1. Placer den manuelle valse på en ren og plan arbejdsflade, f.eks. bord eller bordplade. Sørg for, at den skridsikre gummi på bunden af standen er ren.
2. Stil en skål under udløbet og fyld en håndfuld havre i tragten.
3. Fastgør håndsvinget ved at skrue den med uret ind i håndsvingsakslen, indtil valserullerne drejer med.
4. Sørg for, at valsen ikke er placeret for langt væk fra dig, så du med en hånd kan lægge pres på tragten. Dette giver dig mulighed for at betjene valsen i en sikker stilling.
5. Hold og pres på tragten med den ene hånd og drej håndsvinget med uret med den anden hånd, indtil alle kornene er presset igennem. Kassér de første flager, da de kan indeholde urenheder fra fremstillingsprocessen af valserullerne.
6. Din manuelle valse er nu klar til brug

### **Vedligehold**

Vi anbefaler at valserullerne rengøres ved længere perioder uden brug, f.eks. inden man tager på ferie. Dette er meget nemt at gøre. Skil valsen ad som vist på de følgende billeder og brug en børste til at fjerne eventuelle rester på valserullerne. Saml derefter valsen igen.

### **Afmontering af tragten**

Tragten skal afmonteres i forbindelse med rengøring og inspektion.

For at gøre dette trækkes spændevingerne let udad og overdelen løftes af tragten opad, se illustration.



### **Rengøring**

For at rengøre valserullerne, skal du først afmontere tragten som forklaret på forrige side. Når tragten er afmonteret, kan du se valserullerne.

Nu kan du rense valserullerne med en børste ved at dreje dem mod uret og presse børsten mod valserullerne. De løsnede kornrester falder ud, når du vender valsen om.



### **Afmontering af håndsvinget, hvis nødvendigt**

Afmonter først tragten som beskrevet på forrige side, så du kan se valserullerne. Pas på ikke at få dine fingre ind i mellemrummene mellem de bevægelige dele (dvs. valseruller, tandhjul). Der er risiko for skader, hvis du drejer håndsvinget samtidig.

For at fjerne håndsvinget, brug den medfølgende gaffelnøgle (11 mm nøgle).

Fasthold håndsvinget med gaffelnøglen som vist på billederne.

Nu kan du dreje håndsvinget langsomt mod uret, mens du fastholder gaffelnøglen. Dette giver dig mulighed for at løsne og fjerne håndsvinget.



### **Hvilke materialer kan vales?**

Valsen forvandler hel afskallet havrekorn til havreflager/havregryn på ingen tid.

Du kan ligeledes valse sorter som hirse, boghvede, hampefrø, hørfrø, quinoa og sesamfrø.

Havrekerner er naturligt bløde og vales nemt.

Andre sorter kan være tilbøjelige til at smuldre eller knuses uden lidt hjælp.

Gør dette før du valser hårde kerner:

- Læg den mængde korn, du ønsker at valse, i en beholder med låg med lidt vand i forholdet 1 tsk pr. 1 kop korn, og ryst beholderen for at fordele vandet.
- Lad det derefter stå et par timer eller natten over. Den tilførte fugt blødgør kornet så det nu kan vales. Du kan også gøre det med havre for at blødgøre dem yderligere.
- Vær varsom med at tilføje mere vand end foreslået. Bliver kornet for fugtigt, kan valsen tilstoppes.
- Du vil erfare hvor meget vand der skal bruges og hvor lang tid det tager for kornet at optage vandet.

Alternativt, kan du fugte hårde kerner med lidt vand fra vandhanen. Fordel derefter kernerne på et viskestykke og lad dem tørre, indtil de ikke længere er fugtige på overfladen. Kornene kan nu vales. Hvis kornene tørrer ud igen, vil de have tendens til at blive knuste, når de vales.

### **Tekniske data og leveringsomfang**

Type: Manuel valse

Mål: (B) 16,5 x (D) 17 x (H) 24,5 cm

Mål med håndsving: (B) 16,5 x (D) 32 x (H) 24,5 cm

Beholderkapacitet (havre): ca. 110 g

Valsehastighed: ca. 35 g per minut, men afhængig af håndsvingshastighed

Valsemateriale: Valsruller og aksler i rustfrit stål

Håndsving: Rustfrit stål og bøgetræ

Husmateriale: Plast – ABS

Stand: Pulverlakeret stål

Vægt: 2,1 kg

Garanti: 2 år

Farve: Hvid/sølvgrå

Leveringsomfang: Manuel valse med håndsving, tragtindsats, nøgle, brugsvejledning.

Der tages forbehold for produktionstekniske ændringer.

### **Garanti og reparation:**

Den manuelle valse er beregnet til ikke-kommerciel brug.

Produktet er garanteret af Wolfgang Mock GmbH mod materiale- og fabrikationsfejl i en periode på 2 år fra købsdatoen. Gem venligst dit købsbevis.

Hvis en reparation bliver nødvendig, så kontakt salgsstedet.